

**Montageanleitung
SO 730(3) / TYP 380
Eckkabine,
2 Schiebetüren mit
2 Fixteilen, 1 Seitenwand**

**Installation instructions
SO 730(3) / TYPE 380
2 sliding doors and
2 in-line panels and
1 side panel on bath**

Wichtige Informationen:
Important information:

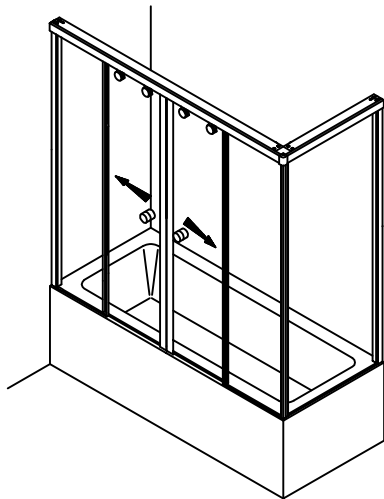

Vor der Montage Glasflächen mit handelsüblichem Glasreiniger im Bereich der Klemmflächen reinigen.

All glass clamping areas are to be cleaned with standard glass cleaning products prior to installation.



keine Verdünnung verwenden
Do not use thinners

Wichtiger Hinweis

Glas beim Auspacken immer mit Schutz (Pappe oder Ähnlichem) auf den Fußboden stellen. Kanten und Ecken des Glases nicht anstoßen lassen.
Konstruktionsbedingt ist bei rahmenlosen Duschaabtrennungen keine absolute Abdichtung erreichbar. Die Montage der jeweils beiliegenden Dichtlippen gewährleistet die maximal erreichbare Dichtigkeit. Alle Maßangaben in mm!

Important notice!

While unpacking the glass always use the protection of the wood or cardboard, as available and set it on the floor. Be careful not to bump into anything with the trim and edges of the glass.
Because of the construction of the frameless shower enclosure a complete seal cannot be obtained. The installation of the enclosed seals provide the maximal obtainable sealant. All measurements are in mm.

Montagewerkzeug:
Assembly tools:

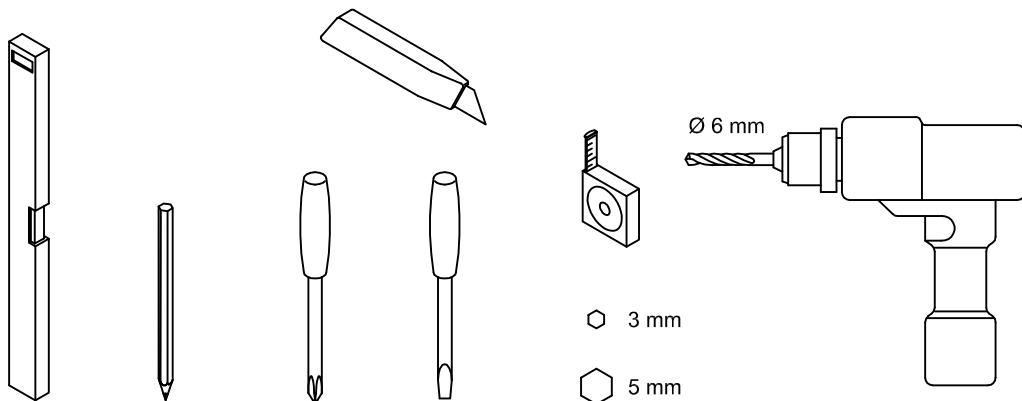

Lieferumfang:
Scope of delivery:

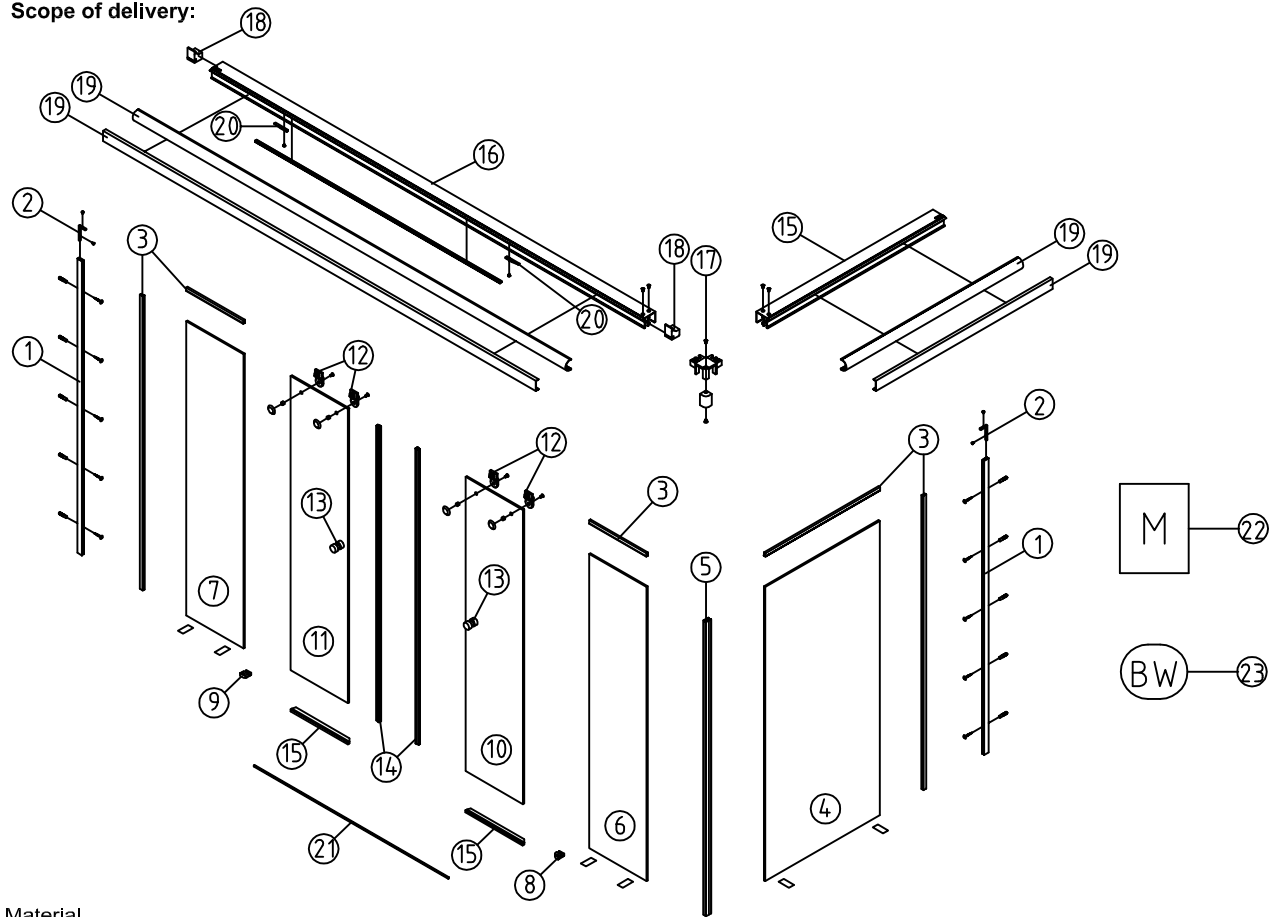

Material

①	Profile für Glasaufnahme / wall connection profiles	2	⑬	Schiebetürknohf / sliding door knob	2
②	Winkel für Stoßverbindung / bracket for joining	2	⑭	Paar Magnetchichtungen 180° / pair of magnetic seal 180°	1
③	Glasschutz / glass protections	5	⑮	Wasserabweiser / water disperser	2
④	Glas Seitenteil / glass side panel	1	⑯	Laufrahmenprofil / slide frame profile	2
⑤	Verbindungsprofil 90° / corner connection profile	1	⑰	Oberer Eckverbinder / corner connector	1
⑥	Glas Fixteil 1 / glass in-line panel 1	1	⑱	Verstellbarer Stoppr / adjustable stopper	2
⑦	Glas Fixteil 2 / glass in-line panel 2	1	⑲	Clipsprofil eckig (SO 730) / clips profile square (So 730)	2
⑧	Flügelführungsstück 1 / glass guide 1	1	⑳	Clipsprofil rund (SO 7303) / clips profile round (SO 7303)	2
⑨	Flügelführungsstück 2 / galss guide 2	1	㉑	Rahmenkeil / frame wedge	2
⑩	Glas Schiebetür 1 / glass sliding panel 1	1	㉒	Dichtleiste / square profile	1
⑪	Glas Schiebetür 2 / glass sliding panel 2	1	㉓	Montageanleitung / installation instruction	1
⑫	Laufwagen Schiebetür / sliding units sliding door	4	㉔	Beipack Wandbefestigung / fixtures enclosed	1

Einbausituation
Assembly arrangement

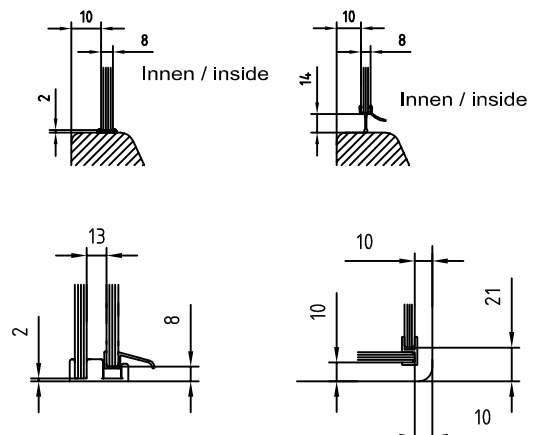
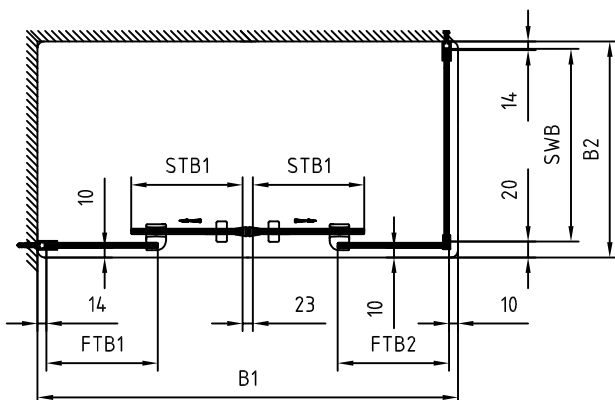

1

Wandanschlussprofil ausrichten, anzeichnen und Bohrungen markieren.

Adjust the wall connection profiles and mark the holes.

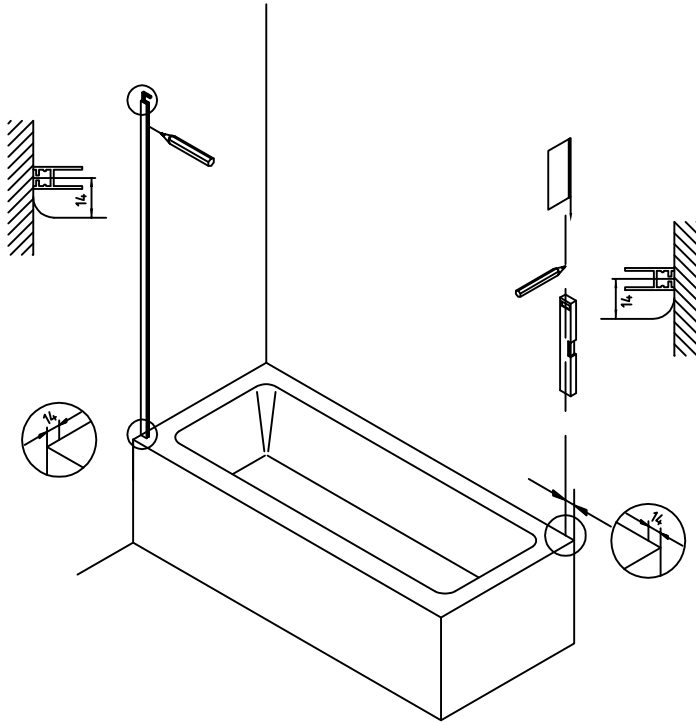

2

Löcher bohren und Wandanschlussprofil befestigen.

Drill holes and fix the wall connection profile.

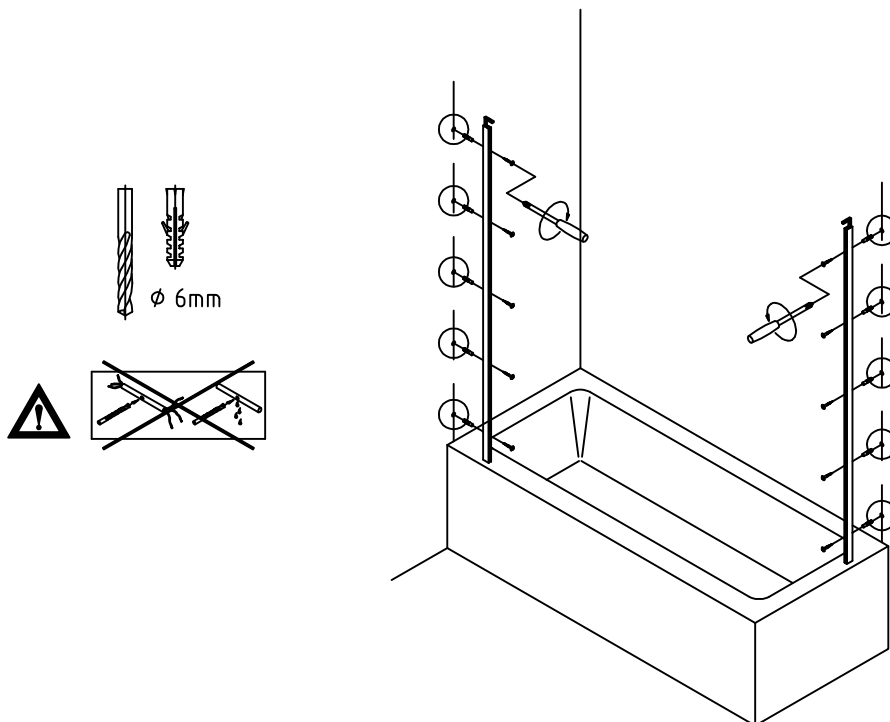

3

Dichtungen aufstecken.

Attach sealing profiles.

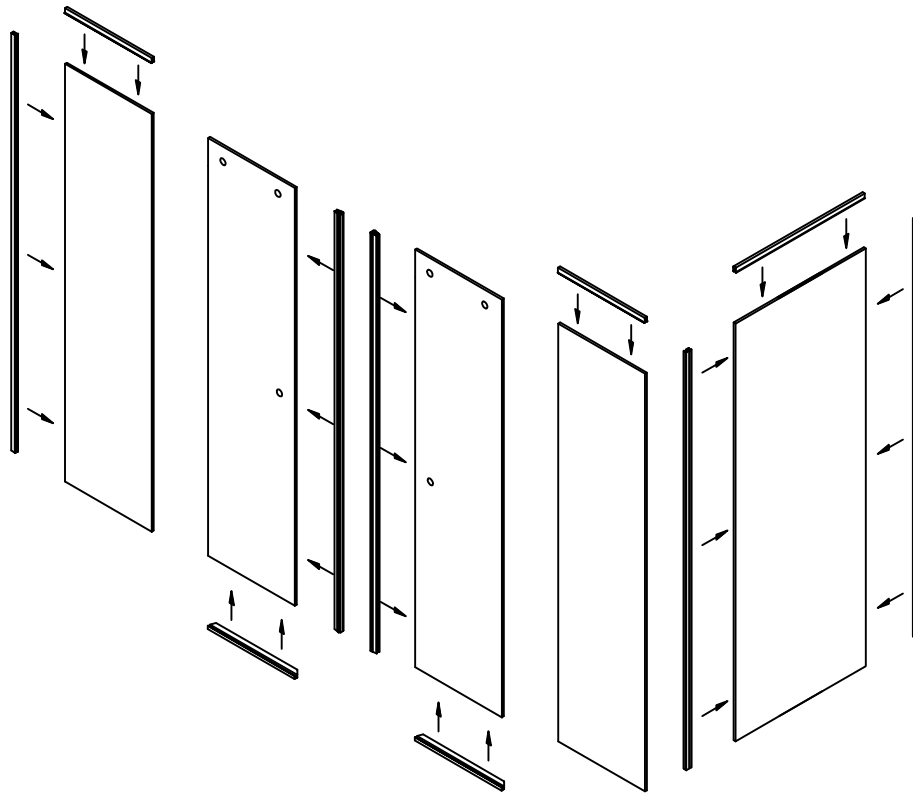

4

Fixteile und Seitenteil montieren.

Installation of in-line panels and side panel.

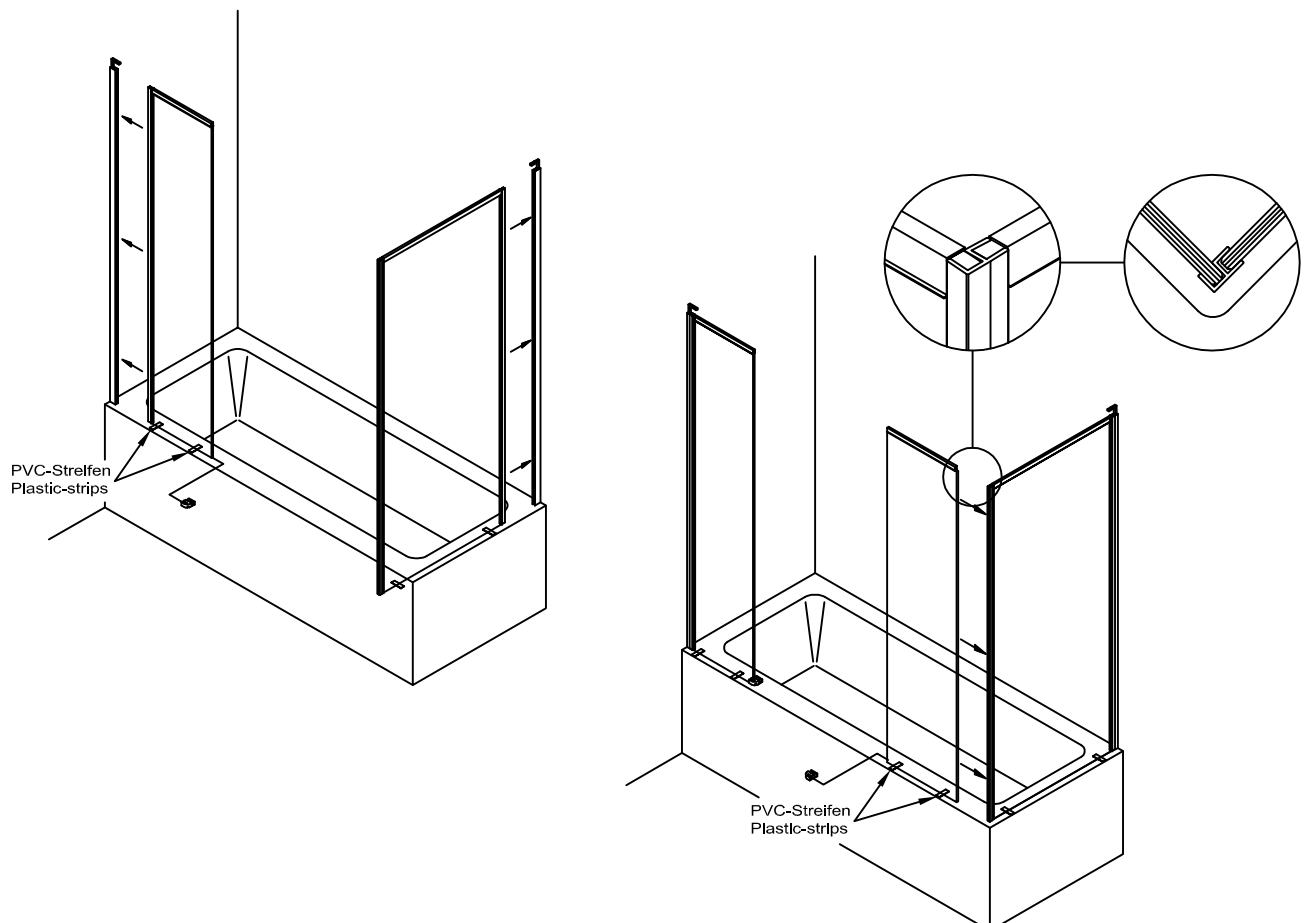

5

Stopper demontieren. Laufwagen in das Laufrahmenprofil einschieben (2 rechts, 2 links) und Stopper wieder montieren.

Remove the stoppers. Insert the sliding units into slid frame profile (2 right, 2 left) and assemble the stoppers once again.

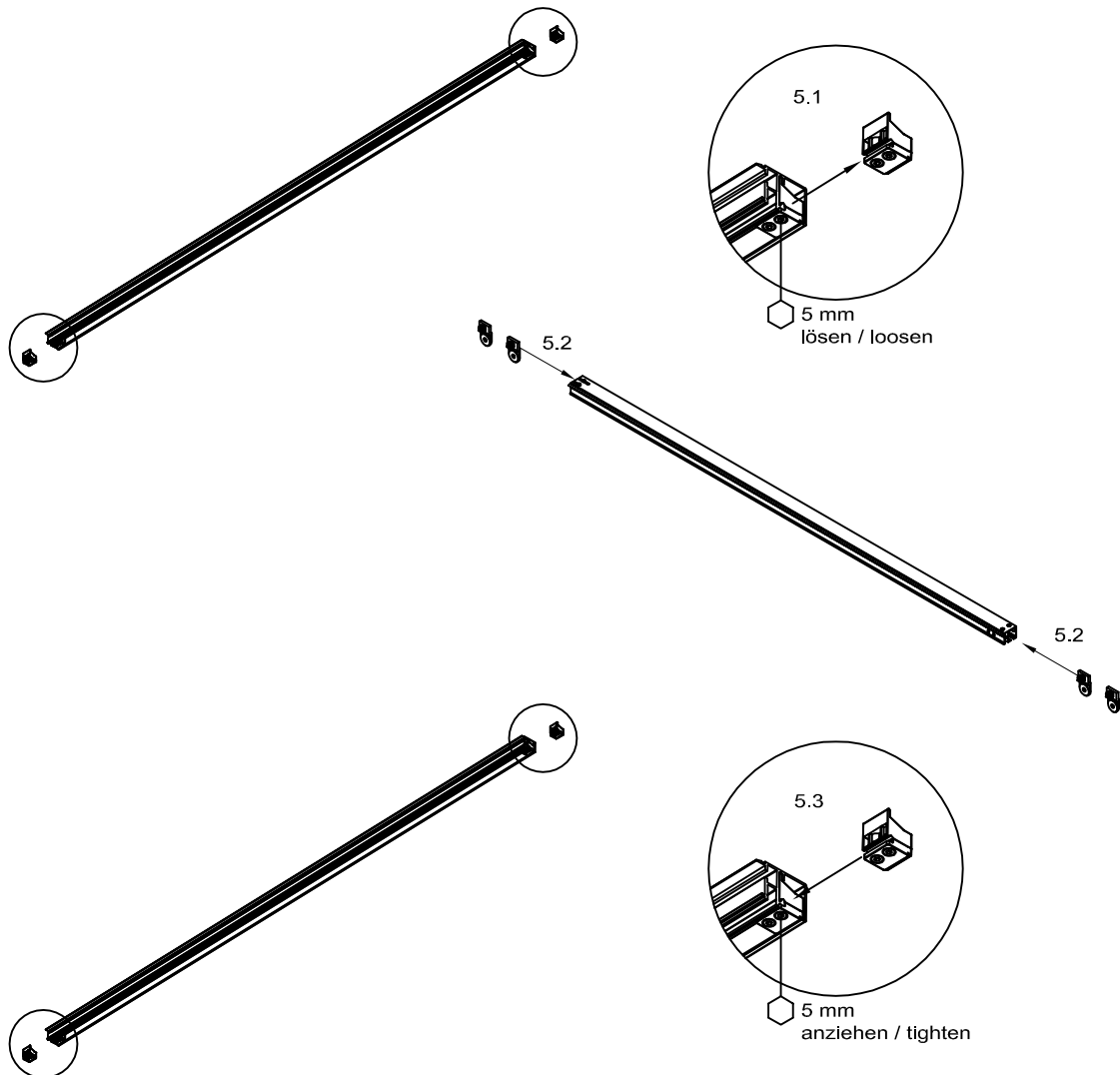

6

Laufrahmenprofile mit dem oberen Eckverbinder verschrauben.

Connect the sliding frame profile with the top corner connector.

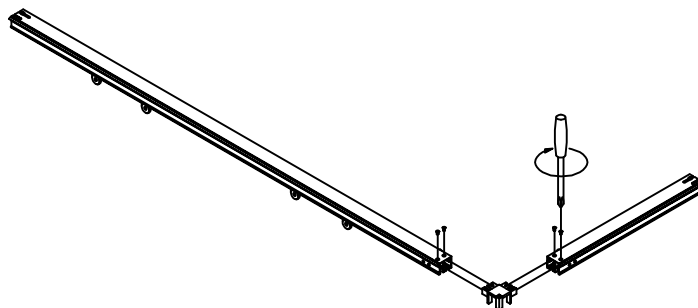

7

Lauffrahmenprofile montieren.
Installation of slide frame profiles.

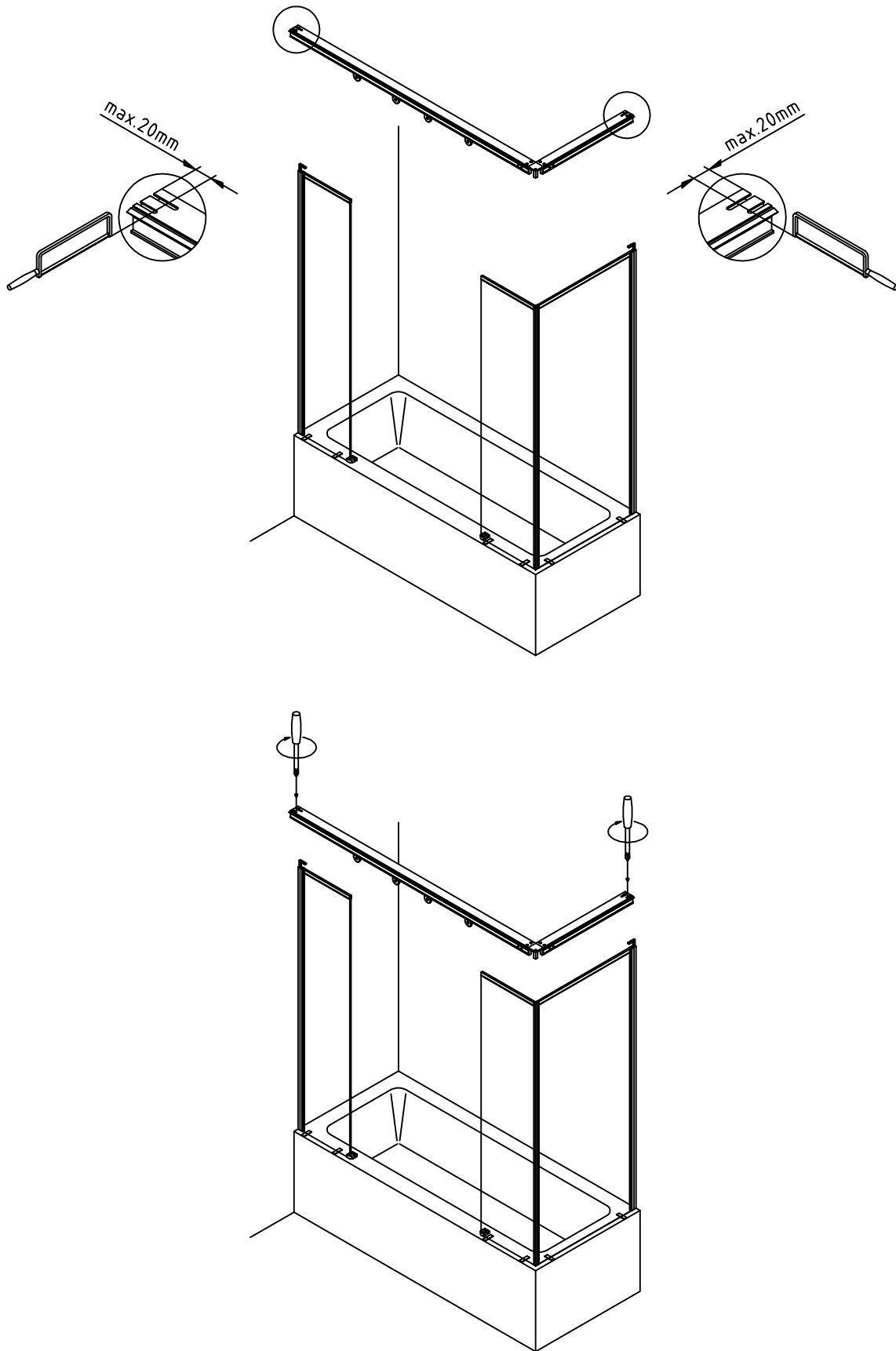

8

Laufrahmenprofil und Fixteile mit Rahmenkeilen ausrichten.

Set up slide frame profile and in-line panels by using frame wedges.

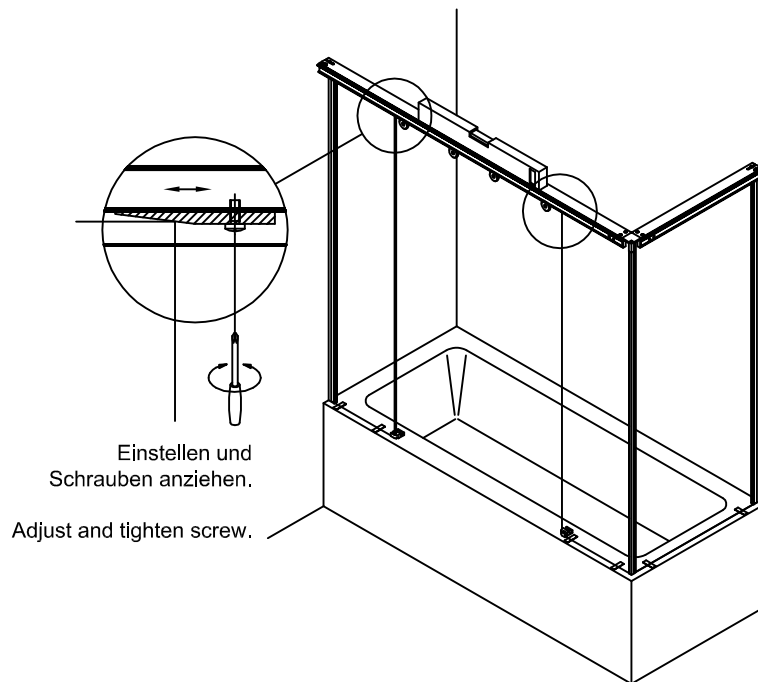

9

Türen und Knöpfe montieren.

Installation of doors and knobs.

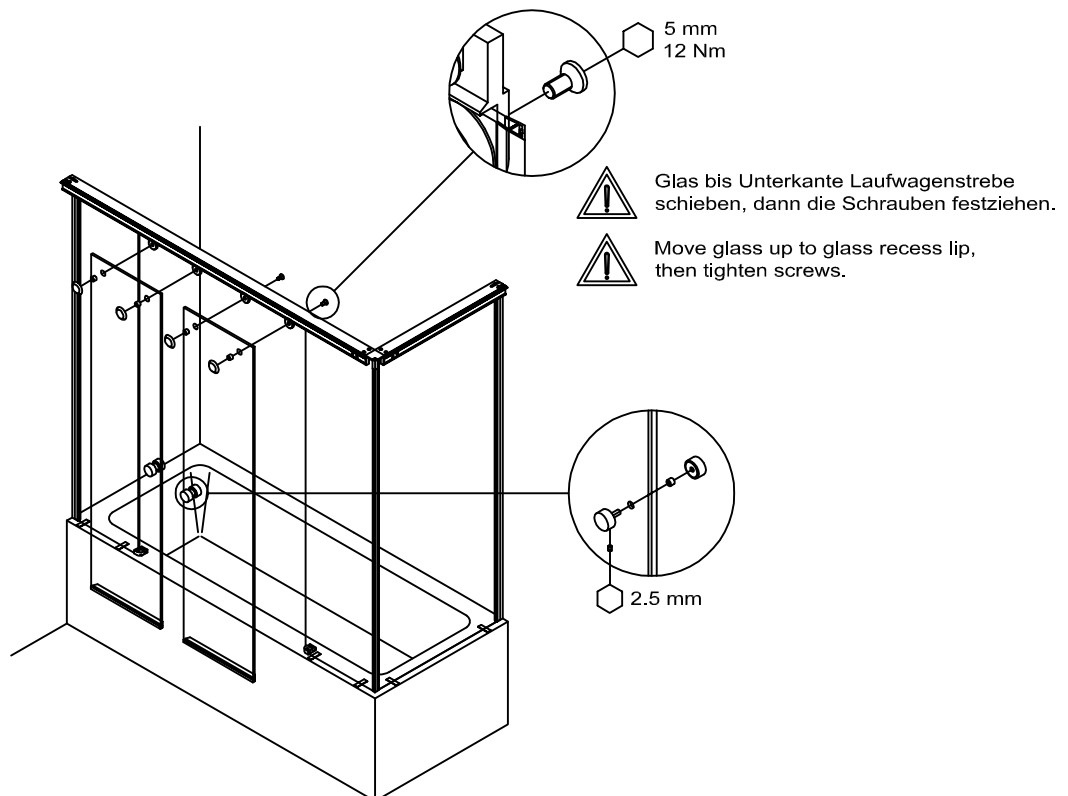

10

Schiebetürstopper einstellen.
Adjust the sliding door stopper.

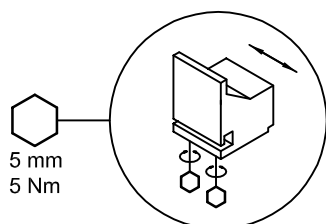

Verstellbarer Stopper:
Einstellen und fixieren.

Adjustable stopper:
Adjust and tighten.

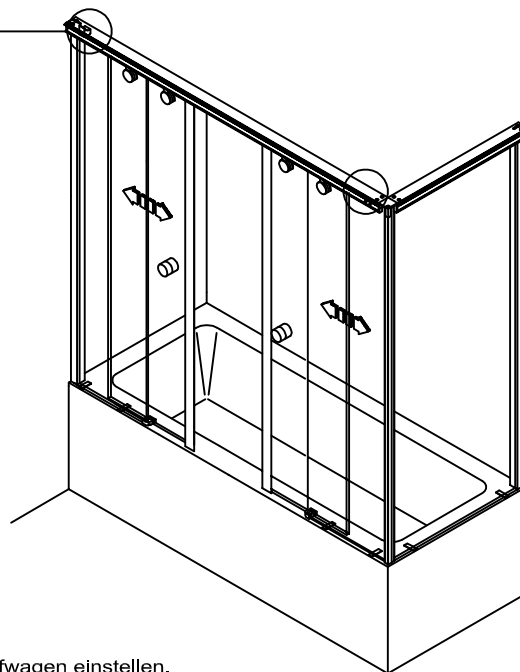

11

Türanschlag durch Schraube am Laufwagen einstellen.
Adjusting door stopp with screw at sliding unit.

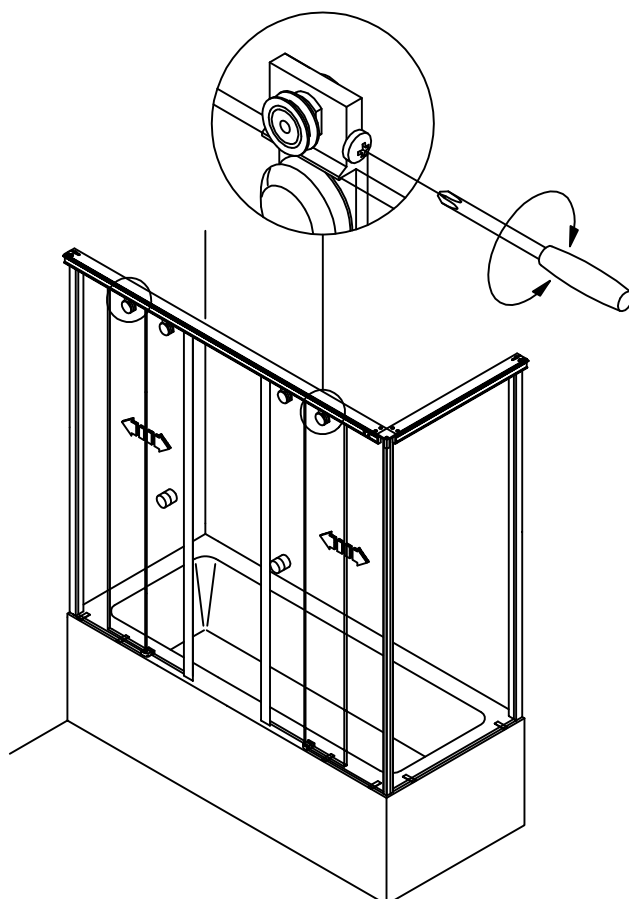

12

Clipsprofile eckig oder rund und Abdeckprofil aufstecken.

Attach the square or round clips profiles and the cover profile.

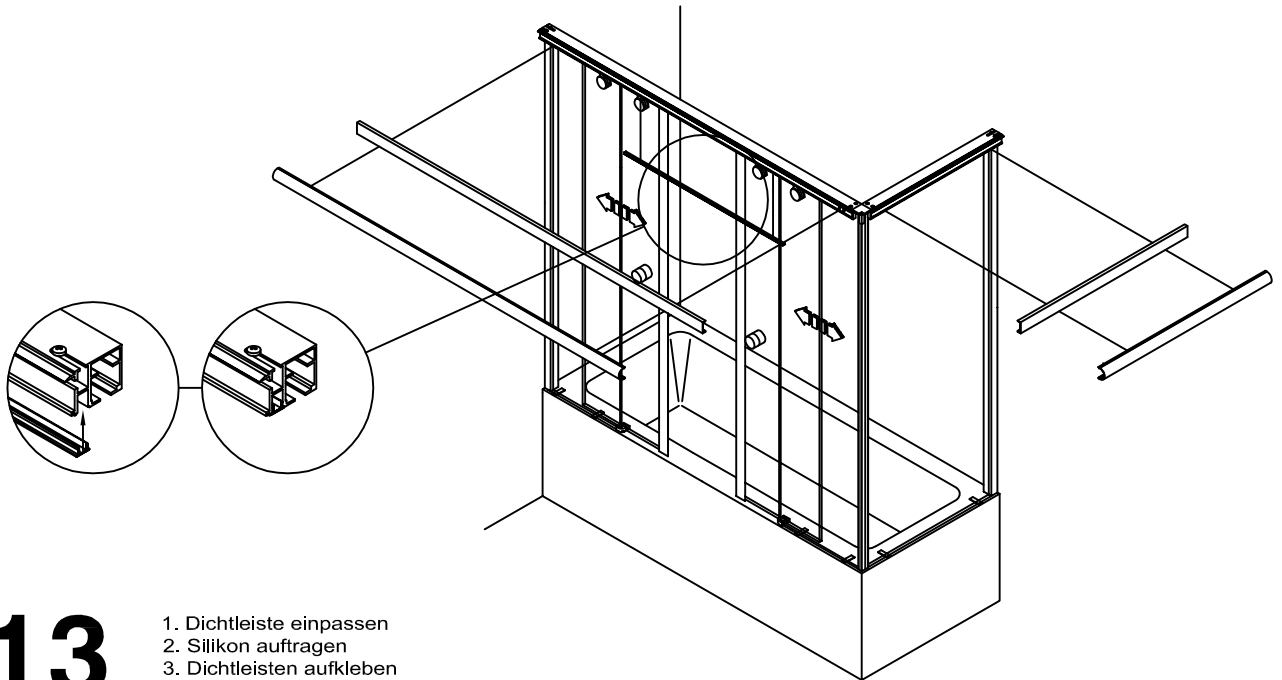
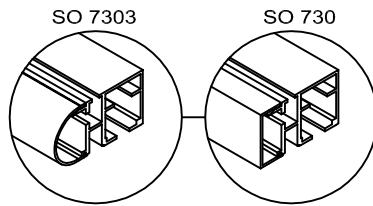

13

1. Dichtleiste einpassen
2. Silikon auftragen
3. Dichtleisten aufkleben

1. Trim the square profile
2. Apply silicon
3. Glue on the square profile

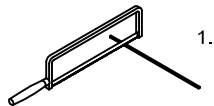

Auf Länge sägen / cut to length

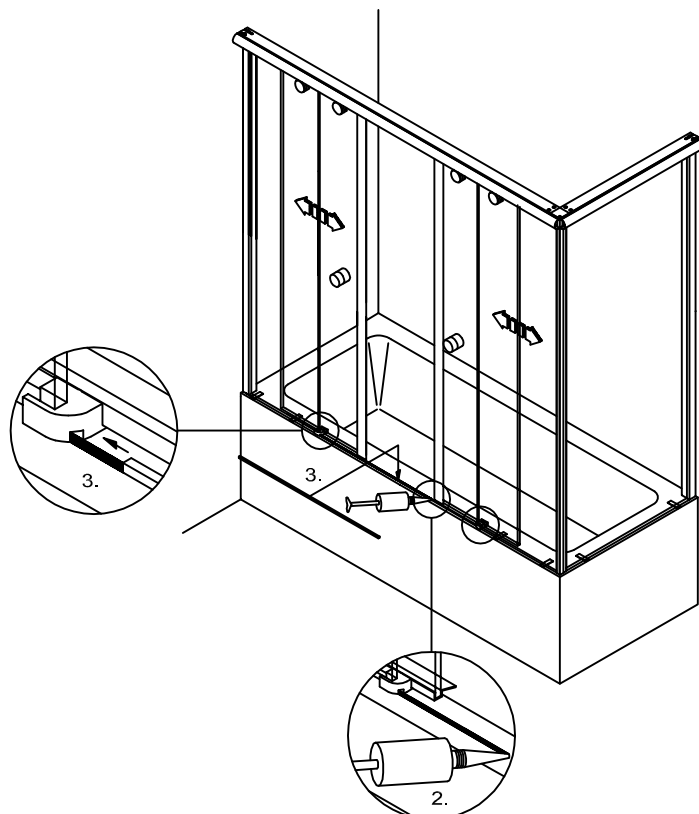

14

1. PVC-Steifen vorsichtig kürzen.
2. Glasaufnahmeprofile und Fixteile versiegeln.
3. Eckabdeckung anschrauben.

1. Shorten plastic strips carefully.
2. Seal up the wall connection profiles and the in-line panels.
3. Screw on the corner cover.

